



ZENTRIFUGEN



FC200



BESCHREIBUNG

Die Zentrifuge Modell **FC200** ist ein Gerät, das zum Zentrifugieren von Metall-, Eisen- und Nichteisenspänen geeignet ist, um das von der Werkzeugmaschine im Produktionsprozess verwendete Kühlmittel zurückzugewinnen.

Die Zentrifuge Modell FC200 ist für die kontinuierliche Beschickung und für die Behandlung von kurzen Spänen, die nicht länger als 2 cm sind, ausgelegt.

Unter optimalen Bedingungen können mit der Zentrifuge FC200 Späne mit einem Nassgehalt von bis zu 1,5% gewonnen werden.

Die tatsächliche Leistungsfähigkeit der Zentrifuge sowie die tatsächliche stündliche Durchflussmenge hängen von den Eigenschaften der Späne ab, insbesondere vom Material, der Form, dem Volumengewicht sowie der Anfangsfeuchte und können durch einen Test an Ihrem Span in unserem Hause bestätigt werden. Wenn Teile in den Spänen vorhanden sind, wie z.B. Halbfertigprodukte oder Stangenenden, sollte die Zentrifuge FC200 mit einem Sieb ausgestattet sein.

Der Restfeuchtigkeitsgehalt der Späne nach der Zentrifugation kann durch die Untersuchung Ihrer Spänproube bestätigt werden

LIEFERUMFANG

- Der Aufbau besteht aus robustem, RAL 7016 lackiertem Zimmerhandwerk, die an einer dicken und starren Plattform verankert sind;
- Alle Teile, die mit dem Span in Berührung kommen, sind aus speziellen verschleißfesten Materialien hergestellt;
- Abluftkanal;
- Schwingungsdämpfer zur Reduzierung von Vibrationen;
- Ausstoß von rückgewonnenem Kühlmittel;
- Wascheingangshahn;
- Zentrifugen-Waschpumpe;
- Rückgewonnenes Kühlmittel-Abflussrohr Standardlänge 1 m;
- Elektrischer Anschlusskasten und Verkabelung.

OPTIONAL

- Maßgeschneiderte Tragkonstruktion aus robustem Zimmerhandwerk zur Verankerung am Boden;
- Lackierung in RAL abweichend vom Standard;
- Kühlmittelsammelbehälter mit Niveausensoren und 0,3 bar Transferpumpe;
- Schalttafel.

PRODUKTION PRO STUNDE

Q = 150 l/St	MESSING	STAHL	ALUMINIUM	INOXSTAHL	KUPFER	GUSSEISEN
D Dichte [kg/l]	1,30	1,20	0,40	1,00	0,80	1,40
Kg/St	200	180	60	150	120	200

DIE ANGABEN IN kg/St SIND INDIKATIV UND HÄNGEN VON DER DICHTHEIT, DER FORM DES SPANS, DEM ÖLINHALT UND DEM TYP DES KÜHLMITTELS AB. DIE BETRACHTETEN DICHTEDATEN SIND HYPOTHETISCH UND BASIEREN AUF EINEM EXPERIMENTELLEN MITTELWERT DER IN UNSEREM BESITZ BEFINDLICHEN DATEN.

FAMA SRL

Büros und Produktion /Offices and production site: Via del Terziario, 20 36016 THIENE (VI) ITALY – Tel.+39 0445 363950 Fax +39 0445 386068

Firmensitz/ Registered office: Via S. Antonio,11 -- 36030 FARA VICENTINO (VI) Steuer-Nr./MwSt-Nr.: IT 02290490248

Gesell. Kap. € 100.000,00 R.E.A. VI 220095 <http://www.famaproject.com> e-mail info@famaproject.com Letzte Änderung: 13/09/2019



SPÄNEEIGENSCHAFTEN & TECHNISCHE HINWEISE

- Der Span muss kurz sein, d.h. nicht größer als etwa 2 x 1 oder 2 cm;
- Der Span darf keine Stücke enthalten (Stangenende, Halbfabrikate, ...). Stücke in der Größenordnung von cm werden toleriert;
- Die Zentrifuge muss kontinuierlich und gleichmäßig beladen werden, um maximale Leistung zu gewährleisten;
- Eine Mindestspülung muss immer gewährleistet sein, um Ablagerungen und Verstopfungen zu vermeiden.

ABMESSUNGEN	Ø570 X 600 mm
GEWICHT	100 kg
LEISTUNG	0,98 kW
SPANNUNG	230/400 V
VERSORGUNG	kontinuierlich
DREHZAHL	2.950 rpm

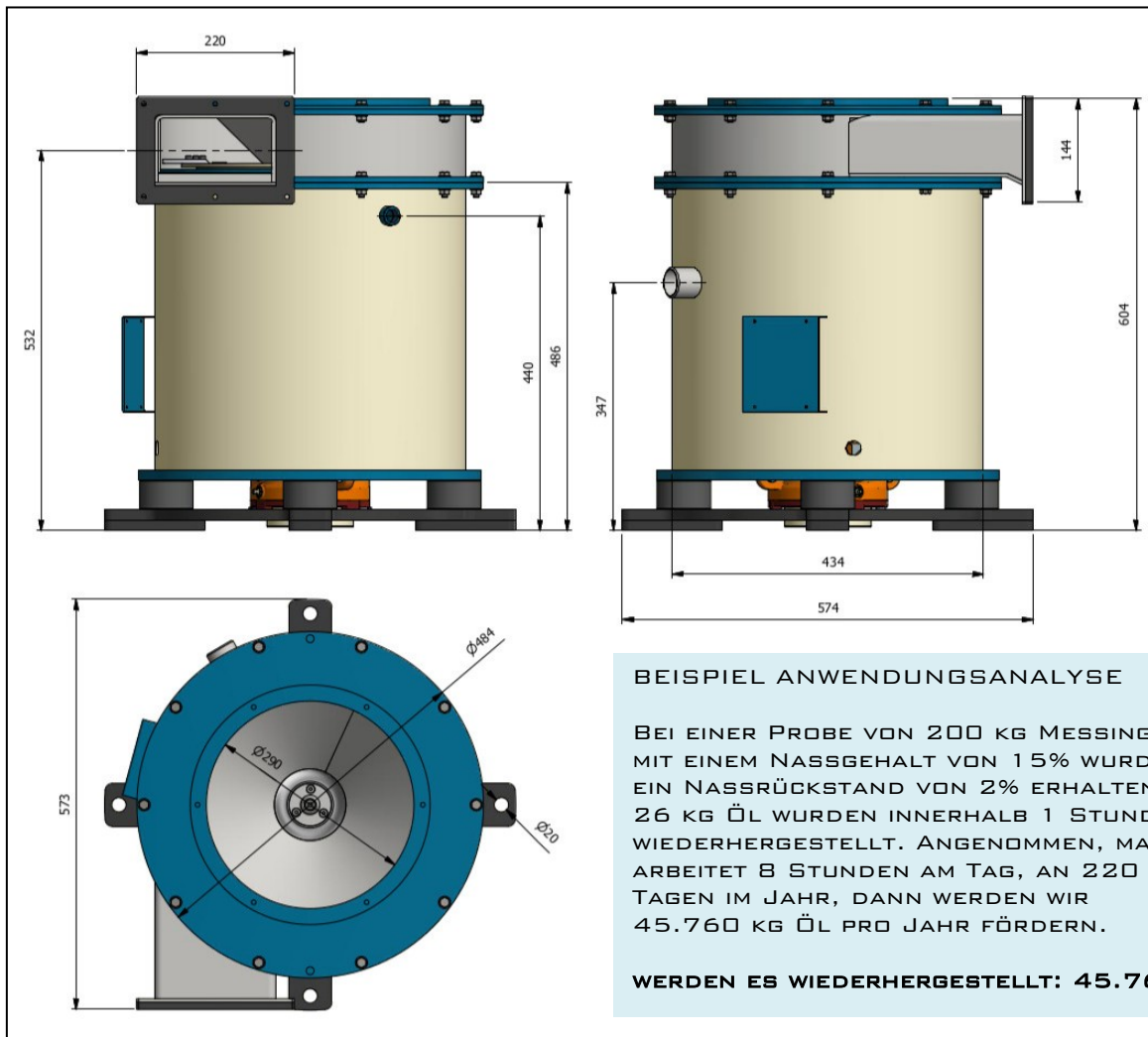

FAMA BEHÄLT SICH DAS RECHT VOR, OHNE VORANKÜNDIGUNG ÄNDERUNGEN AM PRODUKT VORZUNEHMEN

FAMA SRL

Büros und Produktion /Offices and production site: Via del Terziario, 20 36016 THIENE (VI) ITALY – Tel.+39 0445 363950 Fax +39 0445 386068

Firmensitz/ Registered office: Via S. Antonio,11 -- 36030 FARA VICENTINO (VI) Steuer-Nr./MwSt-Nr.: IT 02290490248

Gesell. Kap. € 100.000,00 R.E.A. VI 220095 <http://www.famaproject.com> e-mail info@famaproject.com Letzte Änderung: 13/09/2019